

Spara tid med mobilt vågsystem

Pallvagnen WSP 2200 har ett inbyggt vågsystem och kan transportera och väga gods i ett och samma arbetsmoment. Därför går inte extra tid åt till transport och omlastning! Med sin mycket höga noggrannhet är den väl lämpad för vägning av varor i lagret, kontroll av inkomna varor samt varor som ska skickas etc.

Vågsystemet har fyra robusta lastceller och en stabil och väl skyddad display som är mycket användarvänlig på grund av sin logiska och enkla uppbyggnad. Displayen är centralt placerad, och avläsningen går snabbt och enkelt.

Pallvagnens konstruktion är stark och robust, och vagnen är mycket lätt att manövrera och underhålla.



Tekniska specifikationer

WSP 2200 har en användarvänlig display som är skyddad i ett stålhus.

Fakta om WSP 2200

- Kan transportera/väga upp till 2 200 kg
- Fyra robusta lastceller, IP68
- Lastcellsnoggrannhet 99,95 %
- Indelning 1,0 kg
- Bakgrundsbelyst display med tydliga siffror (30 mm)
- Tarafunktion (brutto- och nettovikt)
- Räkne- och nollställningsfunktion
- Sammanräkning av flera vägningar
- Upp till 250 drifttimmar per uppladdning
- Batteriindikator
- Hållbart och oljetätt hydraulsystem
- Sänkfunktionen regleras med en ventil
- Övertrycksventil: överbelastning undviks
- Smörjnipplar på de viktigaste rörliga delarna



WSP 2200 transporterar och väger gods i ett och samma arbetsmoment.



Ljud- eller ljusindikering när den önskade vikten är uppnådd.



WSP 2200 har tara-, räkne- och nollställningsfunktion.



Pallvagnen kan svänga i 210° och säkerställer därigenom lätt manövrering i trånga utrymmen.



Hållbart och oljetätt hydraulsystem.

Produkt (mått i mm)		WSP 2200
Kapacitet i kg		2200
Lyfthöjd	h_3	200
Gaffellängd	l	1150
Bygghöjd	h_1	590
Totalbredd	b_5	560
Längd utan gafflar	l_2	415
Totallängd	l_1	1570
Gaffelbredd	e	171
Hjulavstånd	y	1200
Totalhöjd	h_{14}	1220
Nedsänkt höjd	h_{13}	92
Tyngdpunktsavstånd	c	1/2
Frigång	m_2	12
Styrvinkel		210°
Gaffelhjul		Boggie polyuretan
Styrhjul		Ø200 gummi
Egenvikt		99 kg

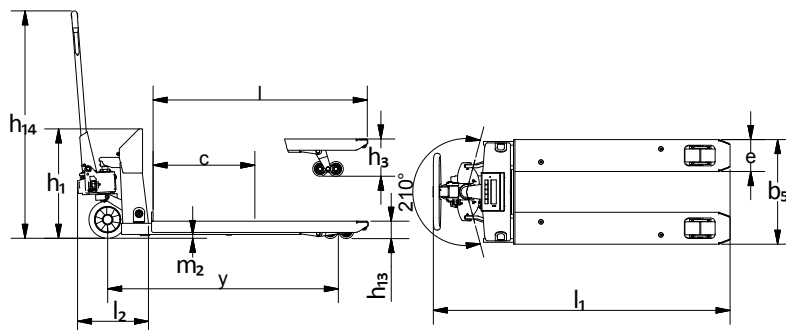

Noggrant vägningsresultat uppnås med fyra lastceller.



Gummibeläggningen på handtaget gör det behagligt att hålla i.



Robust, noggrann och lätt att använda överallt i verksamheten!

Fråga efter mer information eller besök www.logitrans.com